

MS-1200

顆粒乾冰製造機

[操作手冊]

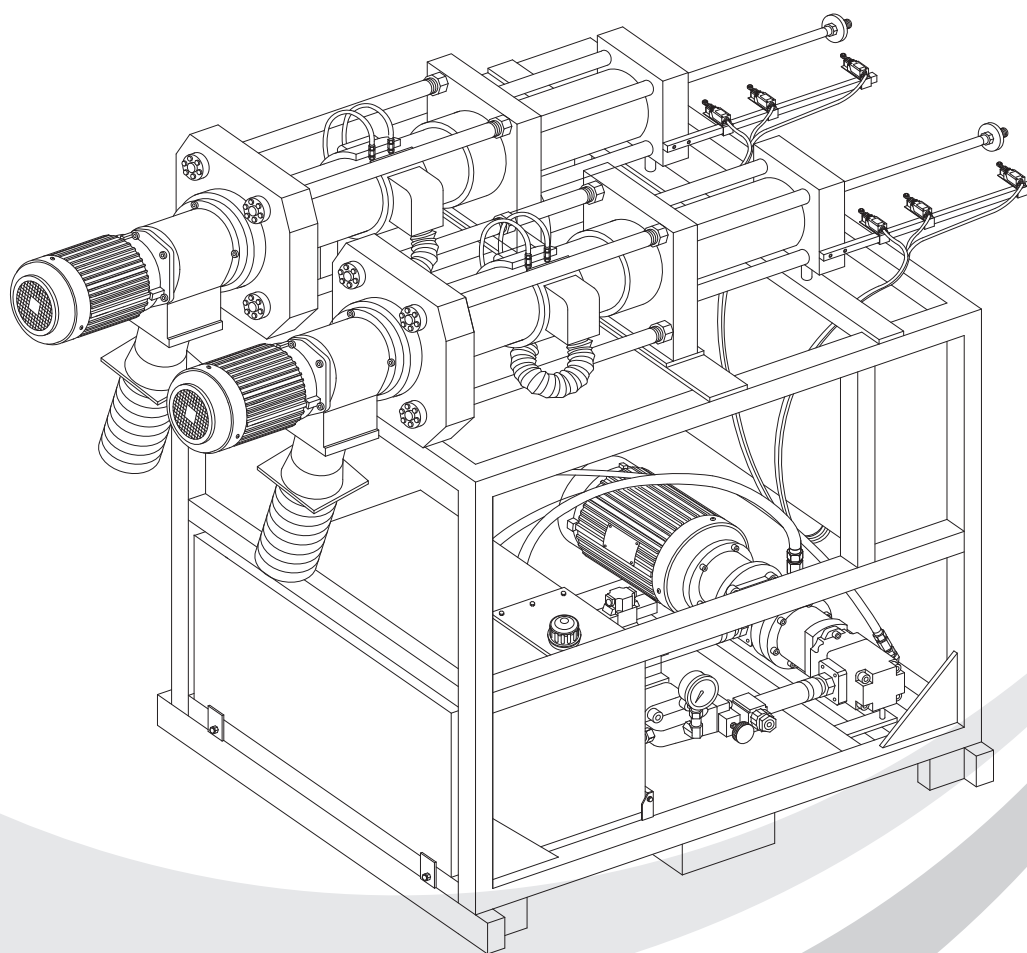

貿紳有限公司
FOSECO CORP.

台中市大雅區橫山里永和路118-10號
TEL:04-2568-5609 FAX:04-2568-5480

MS-1200

機台規格

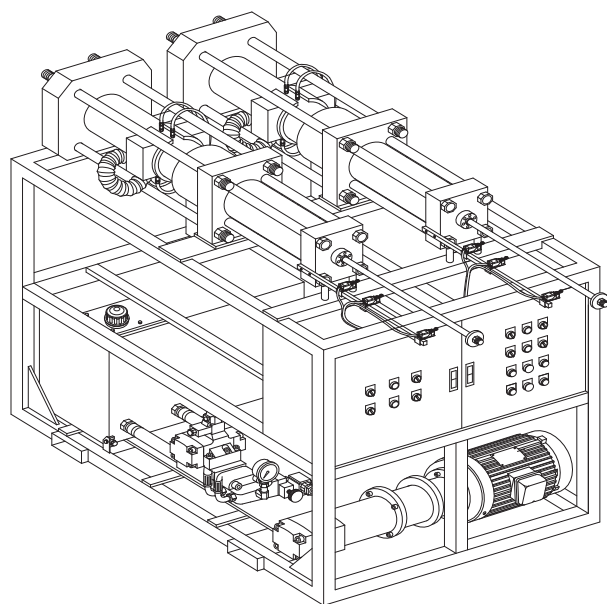
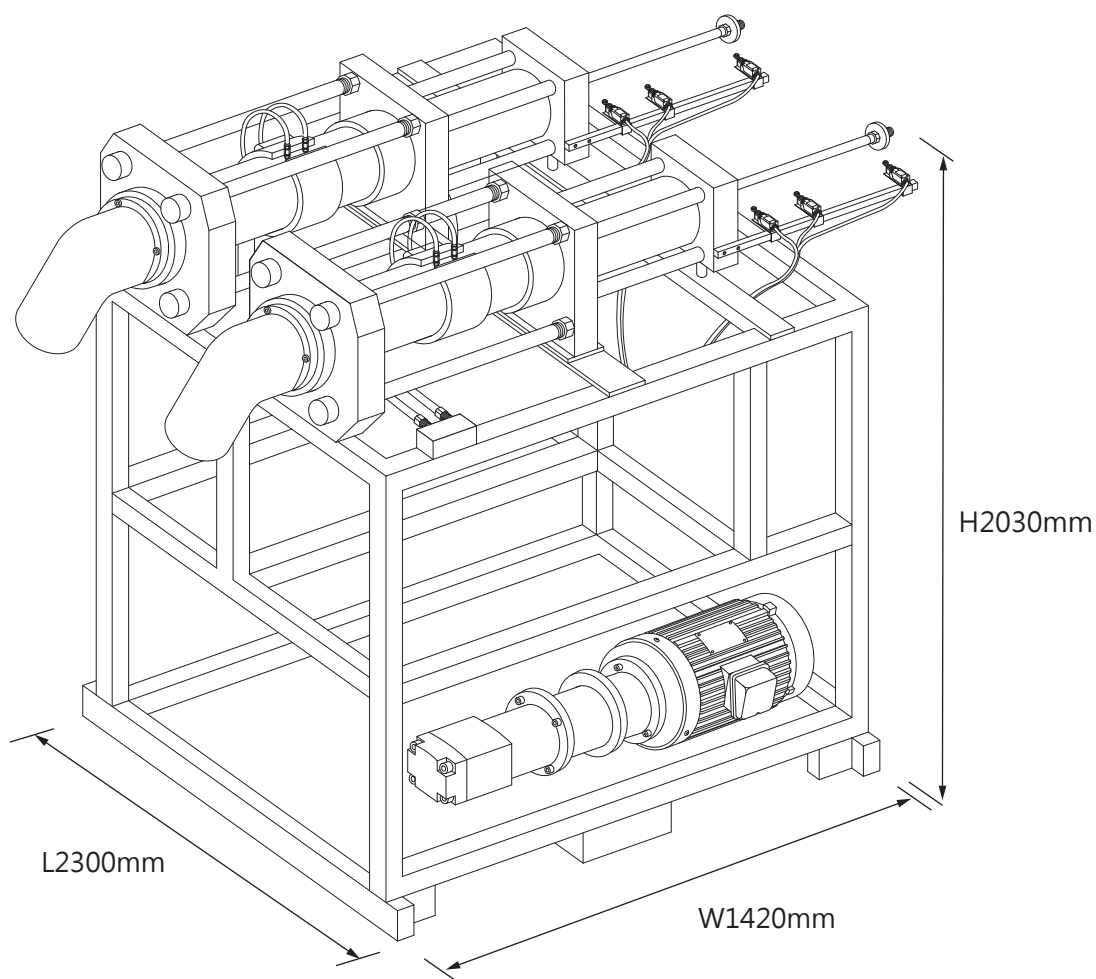

品名	顆粒乾冰製造機
規格	MS - 1200 雙管
外觀尺寸	L 2300 x W 1420 x H 2030
	水冷式
電源	220V~380V
馬力	20 HP
重量	1950 Kgs
製造能力	250-500 Kgs/HR

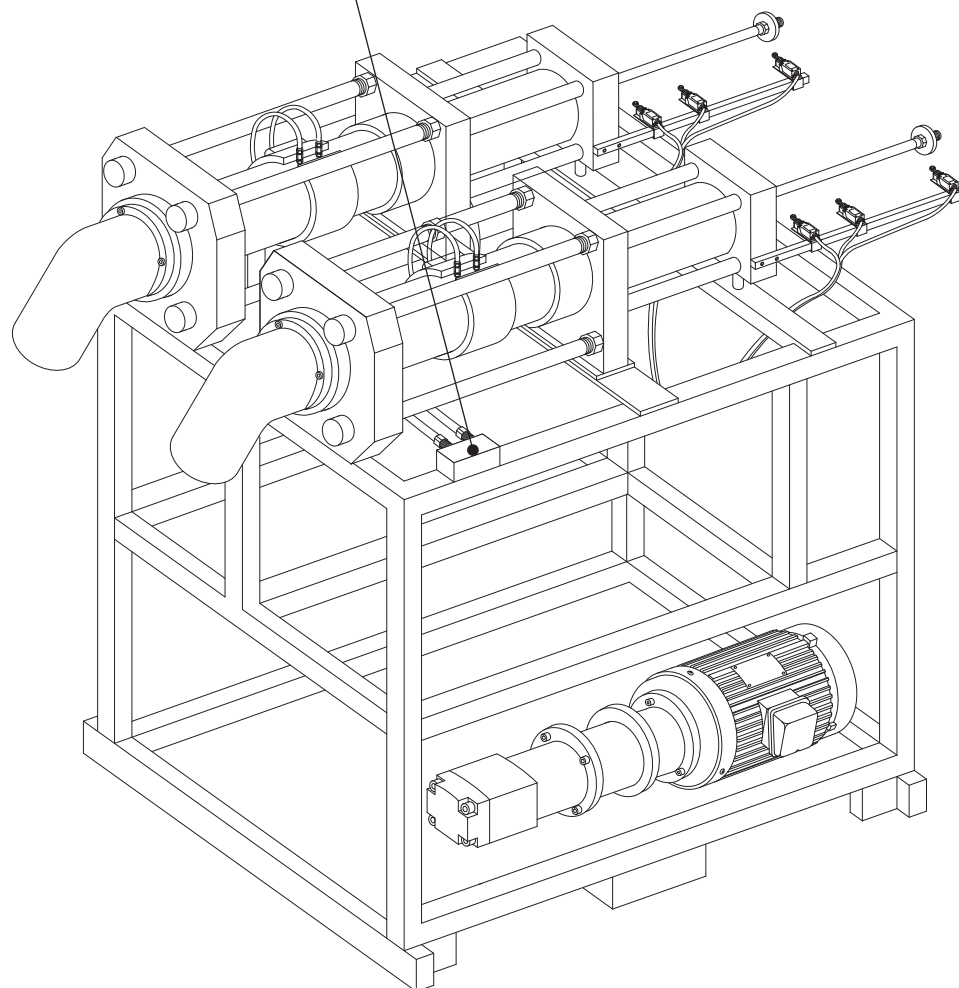
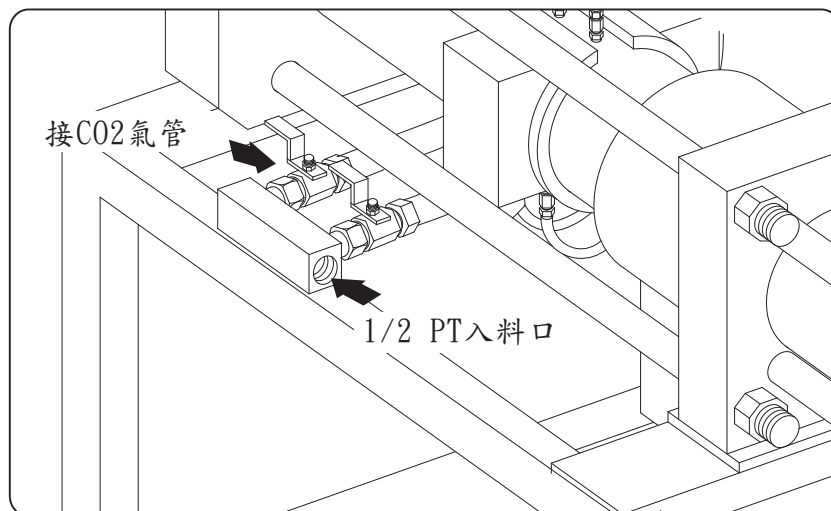

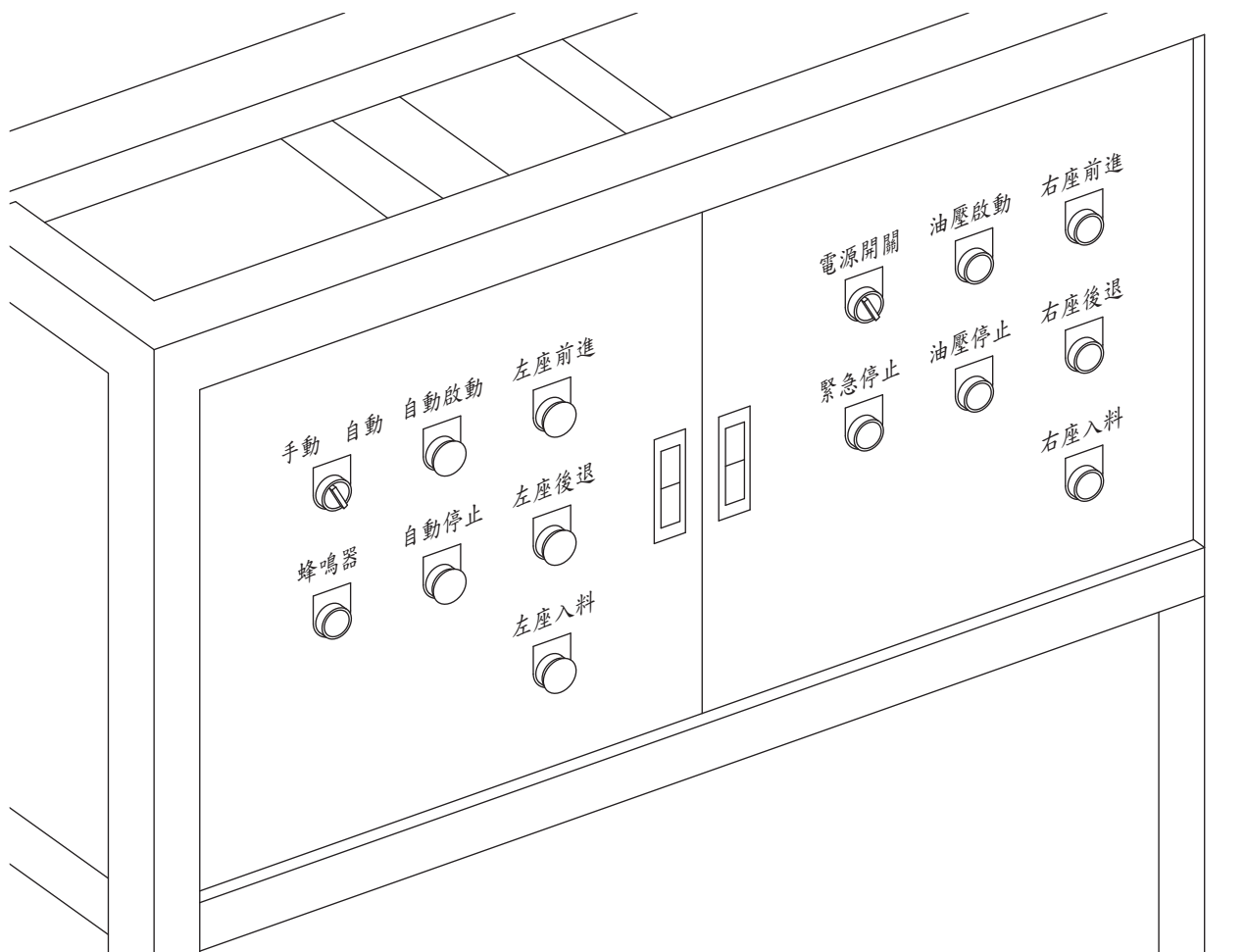

操作說明：

製冰開始：

1. 啟動「電源開關」，切向ON
2. 押下「油壓啟動」開關
3. 轉到「自動」
4. 按下「自動啟動」
5. 製冰開始

製冰停止：

1. 按下「自動停止」
2. 再按「油壓停止」
3. 「電源開關」轉至OFF, 即停止製冰。

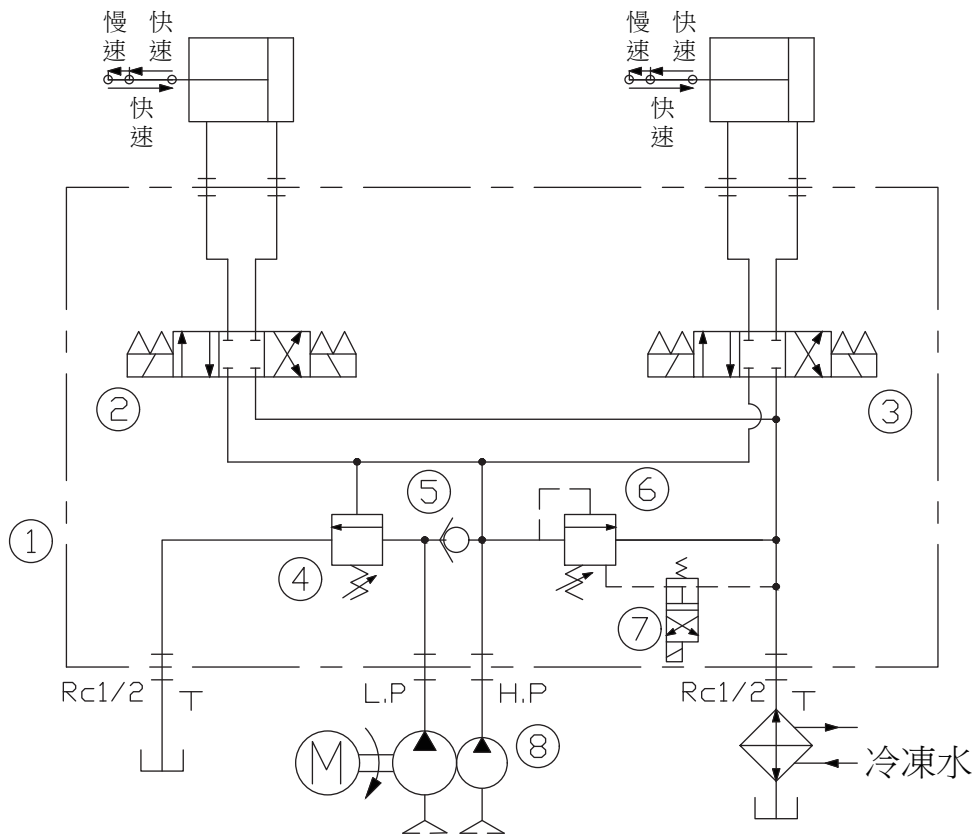

低壓泵： $Q=64\text{cm}^3 \times 1450\text{rpm} = 92800\text{cm}^3/\text{min} = 92.8\text{L}/\text{min}$

高壓泵： $Q=20\text{cm}^3 \times 1450\text{rpm} = 29000\text{cm}^3/\text{min} = 29\text{L}/\text{min}$

快速： $Q=92.8+29 = 121.8\text{L}/\text{min}$

泵流量 $Q = \text{速度} V \times \text{受壓面積} A \quad V = Q/A$

活塞桿面積

$$A = 3.14 \times 13 \times 13 / 4 = 132.7\text{cm}^2$$

後退速度 V_a

$$V_a = 121800 / (490 - 132) = 340\text{cm}/\text{min} = 56.7\text{mm}/\text{sec}$$

$$\text{行程} 300 / 56.7 = 5.3\text{SEC}$$

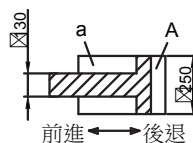

大面積

$$A = 3.14 \times 25 \times 25 / 4 = 490.6\text{cm}^2$$

前進速度 V

$$V = 121800 / 490 = 248.6\text{cm}/\text{min} = 41.4\text{mm}/\text{sec}$$

$$\text{行程} 300 / 41.4 = 7.2\text{SEC}$$

快速馬力： $\text{HP} = P \times Q / 450 = 60 \times 121.8 / 450 = 16.2$

慢速： $Q = 29\text{L}/\text{min}$

慢速馬力： $\text{HP} = P \times Q / 450 = 250 \times 29 / 450 = 16.1$

慢速=高壓 $V = 29000 / 490 = 59.18\text{cm}/\text{min} = 9.8\text{mm}/\text{sec}$ 行程 $300 / 9.8 = 30.6\text{SEC}$

前進 $300 = \text{快速} 200 + \text{慢速} 100 = 4.8\text{秒} + 10.2\text{秒} = 15\text{秒}$

後退 $300 = \text{快速} 300 = 5.3\text{秒}$

MS-1200

電路圖1/5

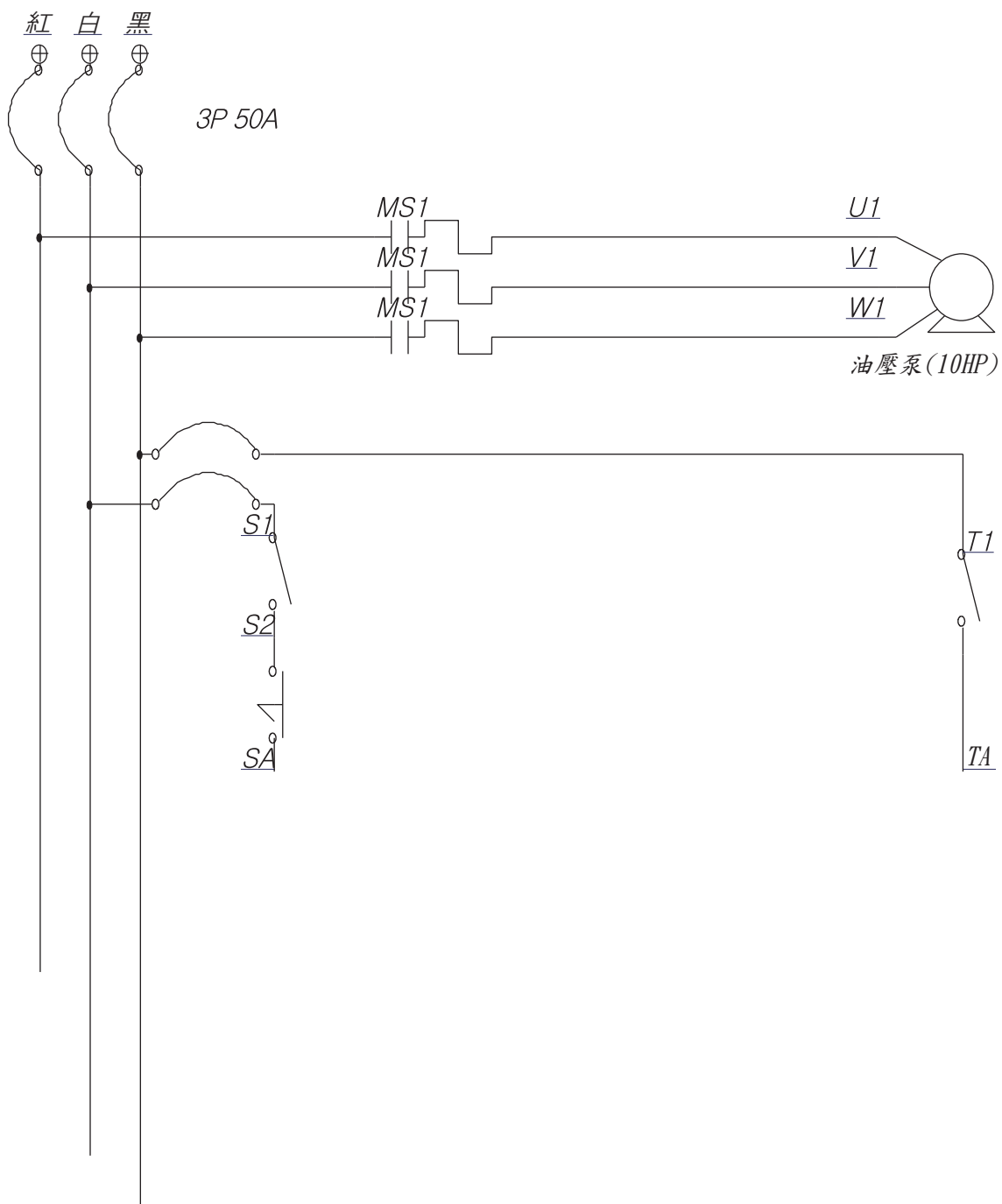

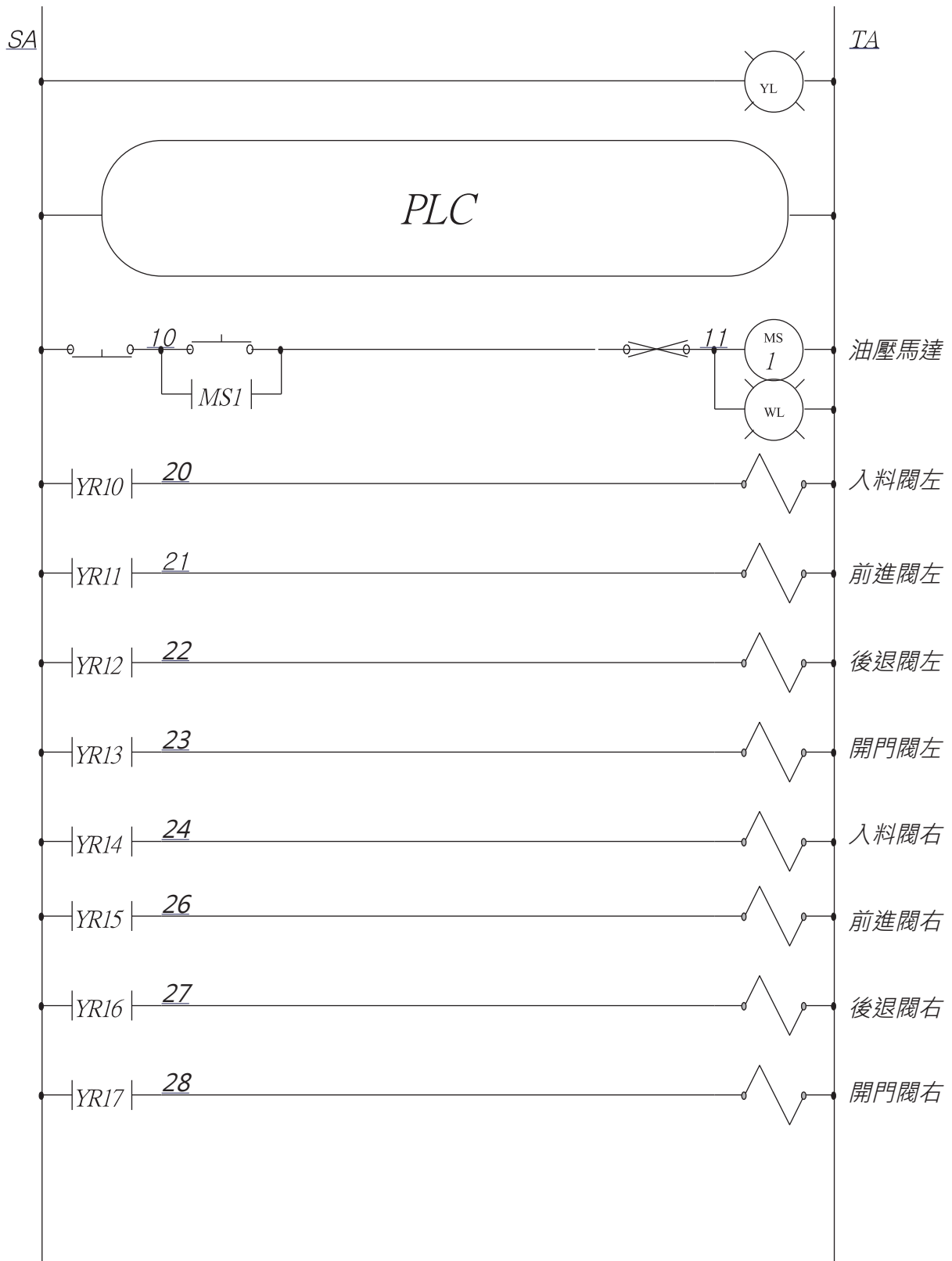

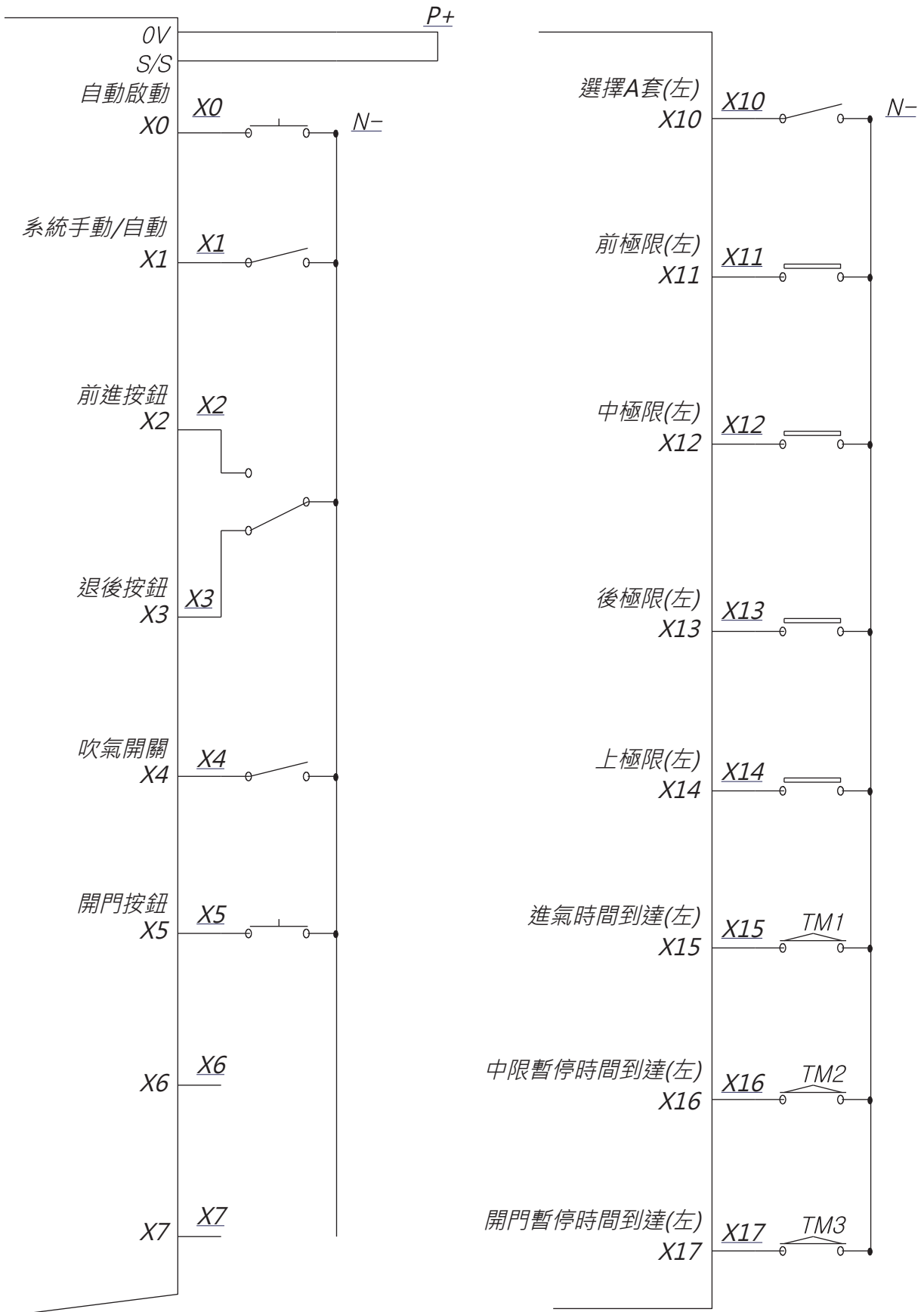

MS-1200

電路圖4/5

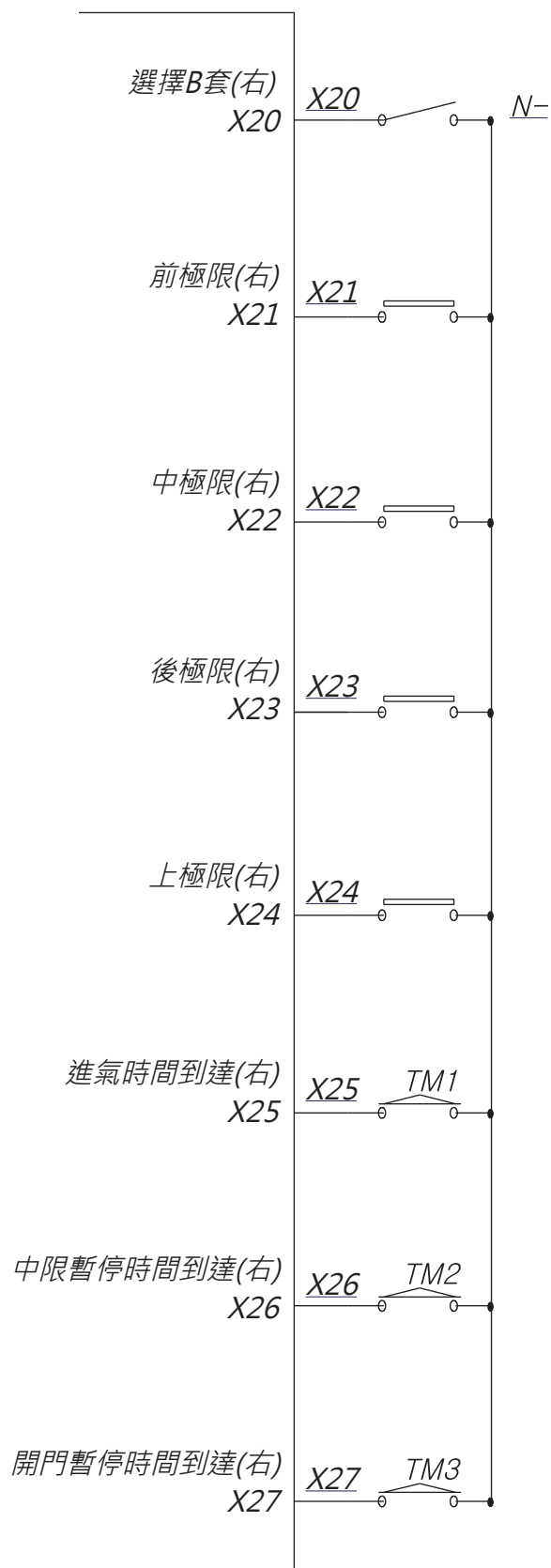

MS-1200

電路圖 5/5

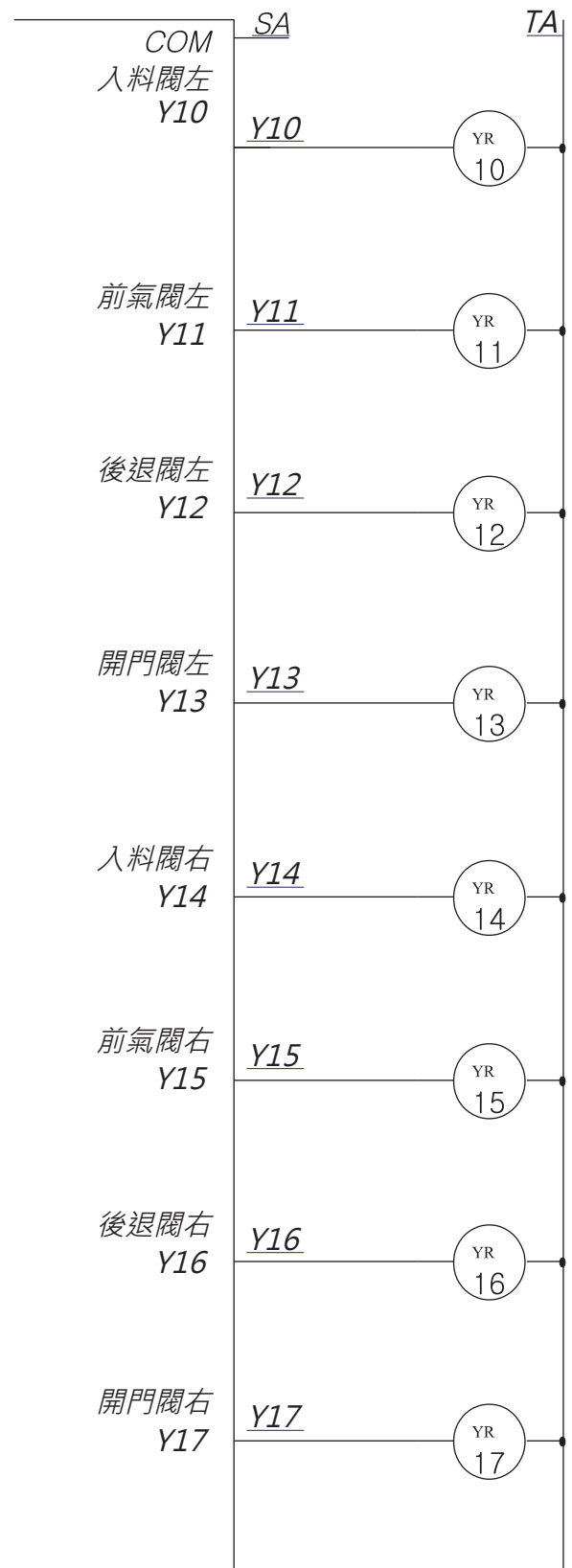
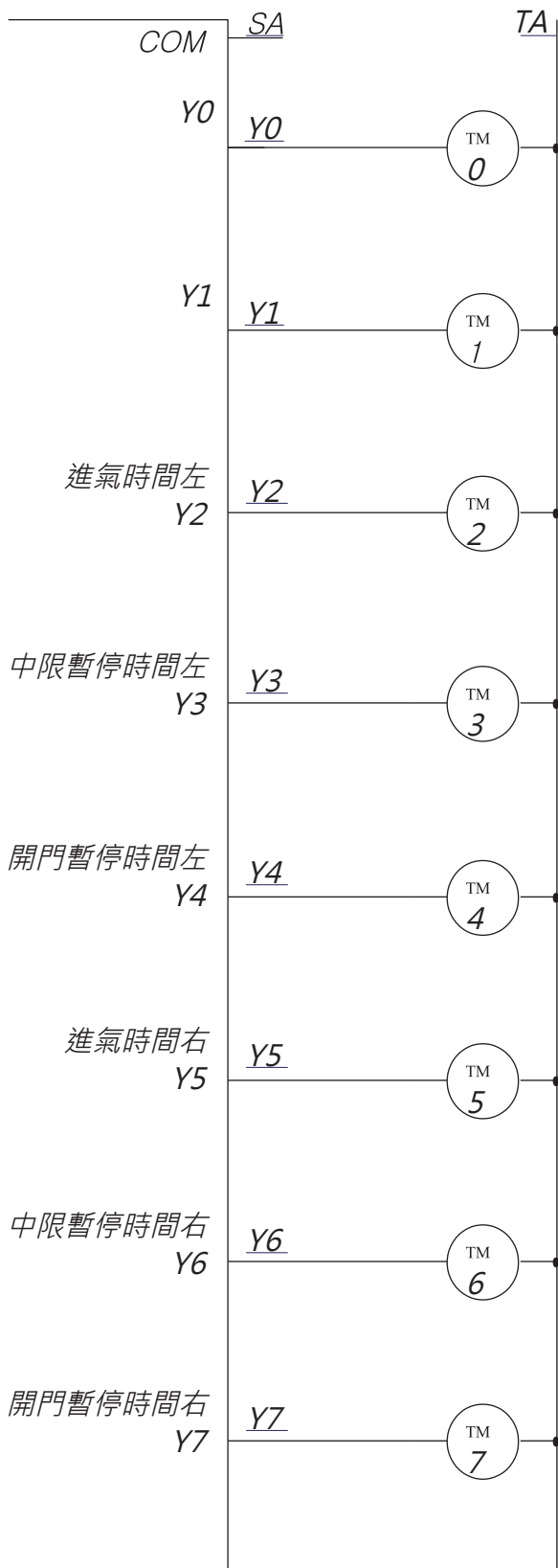

產品保證書

我們感謝您選擇了貿紳的產品，今以此書向您保證，倘若在材料及製造上有問題而發生故障時，我們將按下列的保證條款迅速地為您服務

型 式：	MS-1200	
製造號碼：		
購買日期：		
購 買 人	姓名：	
	電話：	
	地址：	
貿紳有限公司 台灣 台中市大雅區永和路118-10號 電話：886-4-2568-5609 傳真：886-4-2568-5480		品管檢驗合格

保證條款

貿紳有限公司 向用戶保證自交貨日起一年的保證期內，如因製造上和材料上之不良而發生故障，則本公司願意按照下列保證條款，為用戶免費修理並更換損壞零件：

1. 本保證書僅在下列情況下有效：

(1) 本產品按貿紳有限公司"操作手冊"之規定操作保養。

(2) 本產品之故障並非因不當的裝置、操作、修理或使用者疏忽、天災、戰爭或暴動引起的。

2. 本公司對於因本機引起的間接損害不負賠償之責，倘若本公司認為必要時，最高賠償限額為本機等值之金額。

3. 用戶應妥善保管保證書，必要時請出示本保證書，以獲得保障權益。